

BASIC

BASIC

Fresatrice a ponte
 Brückensäge
 Débiteuse à pont
 Bridge Saw
 Cortadora puente

- Misure utili di taglio nella squadratura di una lastra di pietra.
- Nützliche Bemaßung eines Winkelschnittes eine Rohsteinplatte.
- Mesures utiles de coupe dans la quadrature d'une plaque de pierre.
- Useful measures of cutting in the squaring of a stone slab.
- Medidas utiles de corte en cuadratura de una losa de piedra.

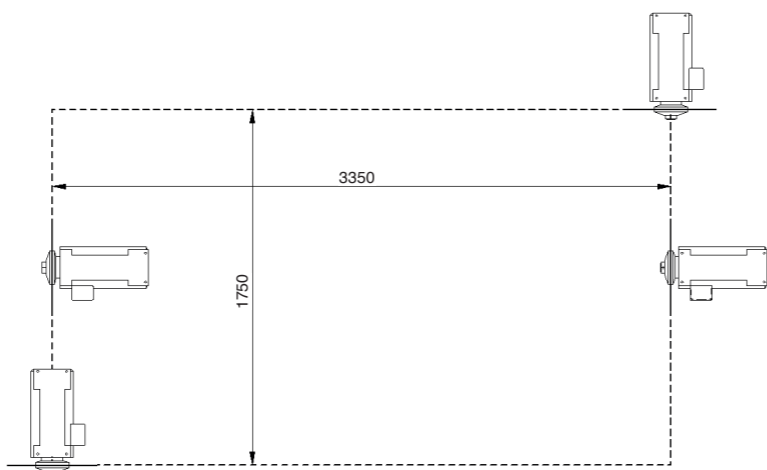

DATI TECNICI - TECHNISCHE DATEN - DONNES TECHNIQUES - TECHNICAL DATA - DATOS TÉCNICOS

	mm	RPM	kW/HP	m/min.	mm	mm (L-P-H)	Kg	
BASIC	3500x1900x250	400-500	1400	7,5/10	0÷8	150/100	5100x2300x2300	2400

VOLTAGGIO E POTENZA A RICHIESTA - SPANNUNG UND LEISTUNG NACH ANFRAGE - VOLTAGE ET PUISSANCE SUR DEMANDE
 VOLTAGE AND POWER UPON REQUEST - VOLTAJE Y POTENCIA SEGUN DESEO

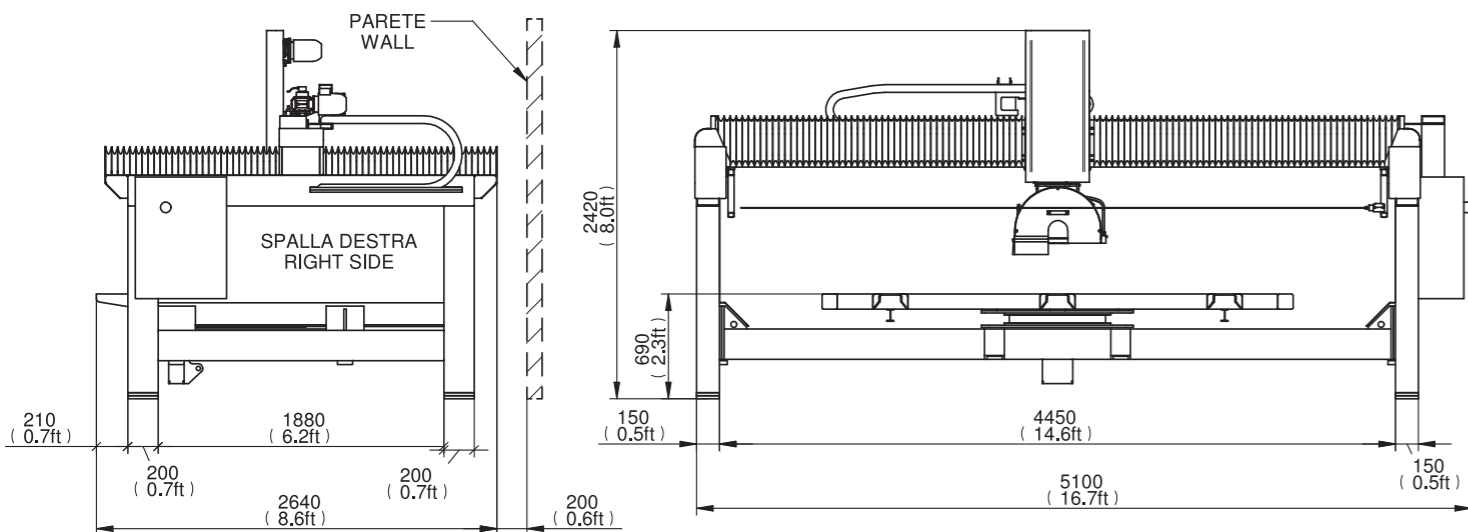

Con testa girevole di 90°
 Mit Drehkopf von 90°
 Avec tête tournante du 90°
 With 90° turning head
 Con cabeza giratoria de 90°



COBALM
 STONE WORKING MACHINES

Via I. Silone, 3 - 47039 Savignano sul Rubicone (FC) - ITALIA
 Tel. +39 0541 942228 - Fax +39 0541 942238
 www.cobalm.com - info@cobalm.com



COBALM
 STONE WORKING MACHINES



- Opzione: Tavolo ribaltabile con sollevamento idraulico.
- Optional: Kipptisch hydraulisch angehoben.
- En option: Table basculante à relevage hydraulique.
- Option: Tilting table with hydraulic lifting.
- Opción: Mesa basculante con elevador hidráulico.



- Opzione: Tavolo girevole.
- Optional: Drehtisch zum Schneiden.
- En option: Table tournante.
- Option: Turning table.
- Opción: Mesa giratoria.

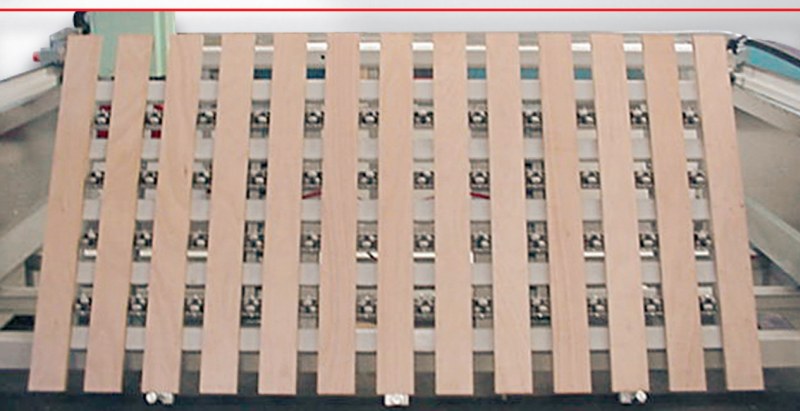

- Opzione: Rulliera con sollevamento pneumatico.
- Optional: Pneumatisch angehobener Rollentisch.
- En option: Table à galets élevée pneumatiquement.
- Option: Rolltable with pneumatic lifting.
- Opción: Rodillos multidireccional con elevador pneumático.



- Rotazione testa 0/90° in manuale. Inclinazione testa 0/45° realizzata con sistema meccanico a volantino.
- Manuelle Fräskopfdrehung 0-90°. Kopfneigung 0-45° durch mechanisches Handradsystem.
- Rotation de la tête 0/90° en manuel. Inclinaison de la tête 0-45° réalisée par un système mécanique à volant.
- Grinding head rotates 0-90° in manual mode. Head tilt angle 0-45° controlled by manual adjustment wheel.
- Giro del cabezal 0/90° en manual. Inclinación del cabezal 0-45°, realizada con un sistema mecánico de volantes.

- Pannello comandi con visualizzazione della posizione degli assi. Possibilità di utilizzo sia in manuale che in automatico.
- Schalttafel mit Sichtbarmachung der Achsenposition. Sowohl manuelle als auch automatische Benutzung.
- Tableau de commande avec visualisation de la position des axes. Possibilité de fonctionnement tant en manuel qu'en automatique.
- Control panel with axes positions displayed. Possibility of manual or automatic operation.
- Cuadro de mandos con visualización de la posición de los ejes. Posibilidad de utilización en manual o en automático.



- Opzione: Copiatore laser di profili.
- Optional: Laser Kopiereinrichtung für Profile.
- En option: Copieur laser de profils.
- Option: Laser copying equipment of profiles.
- Opción: Copiador laser de perfiles.